

# 永盛机械年产值2500万元润滑设备生产项目 竣工环境保护验收监测报告表

建设单位：英山永盛通用机械有限公司

编制单位：英山永盛通用机械有限公司

二〇二四年九月

**建设单位：**英山永盛通用机械有限公司

**建设单位法人代表：**胡胜森（签字）

**编制单位：**英山永盛通用机械有限公司

**编制单位法人代表：**胡胜森（签字）

**建设单位：**英山永盛通用机械有限公司（盖章）

**电话：**13707250489

**注册地址：**英山县温泉镇河咀街10号

**编制单位：**英山永盛通用机械有限公司（盖章）

**电话：**13707250489

**建设地址：**湖北省黄冈市英山县工业新城创新路

# 目 录

表一	项目基本情况 .....	1
表二	工程概况 .....	4
表三	主要污染源、污染物处理和排放 .....	15
表四	建设项目环境影响报告表主要结论及审批部门决定 .....	18
表五	验收监测质量保证及质量控制 .....	20
表六	验收监测内容 .....	22
表七	验收监测期间生产工况记录以及验收监测结果 .....	24
表八	环保检查结果 .....	29
表九	验收监测结论 .....	35
	建设项目工程竣工环境保护“三同时”验收登记表 .....	37

附图：

附图1：项目地理位置示意图

附图2：项目周边环境关系示意图

附图3：项目总平面布置图及雨污管网图

附图4：项目验收监测点位示意图

附图5：项目卫生防护距离包络线图

附件：

附件1：营业执照

附件2：项目环评批复

附件3：验收监测报告

附件4：固废处置协议（废金属屑）

附件5：危险废物处置承诺

附件6：工况证明

附件7：水性漆MSDS以及切削液MSDS

附件8：说明

附件9：排污许可证登记回执

附表：

1、建设项目工程竣工环境保护“三同时”验收登记表

表一 项目基本情况

建设项目名称	永盛机械年产值2500万元润滑设备生产项目				
建设单位名称	英山永盛通用机械有限公司				
建设项目性质	■新建 改 迁建 技术改造				
环评设计规模	生产液压油泵2000台、润滑油泵2000台、润滑站及相关配套零件300套				
实际建设规模	生产液压油泵2000台、润滑油泵2000台、润滑站及相关配套零件300套				
建设项目环评时间	2023年7月	开工建设时间		2023年7月	
投入试生产时间	2024年7月	验收现场监测时间		2024年8月22日~8月23日	
环评报告表审批部门	黄冈市生态环境局英山县分局	环评报告表编制单位		湖北黄达环保技术咨询有限公司	
环保设施设计单位	英山永盛通用机械有限公司	环保设施施工单位		英山永盛通用机械有限公司	
投资总概算	5107万元	环保投资总概算	73万元	比例	1.4%
实际总投资	5107万元	实际环保投资	73万元	比例	1.4%
验收监测依据	<p>(1) 《中华人民共和国环境保护法》（2014年4月24日修订，2015年1月1日实施）；</p> <p>(2) 《中华人民共和国环境影响评价法》（2018年12月29日起施行）；</p> <p>(3) 《中华人民共和国大气污染防治法》（2018年10月26日起实施）；</p> <p>(4) 《中华人民共和国水污染防治法》（2018年1月1日施行）；</p> <p>(5) 《中华人民共和国噪声污染防治法》（2022年6月5日施行）；</p> <p>(6) 《中华人民共和国固体废物污染环境防治法》（2020年9月1日施行）；</p> <p>(7) 《建设项目环境保护管理条例》（中华人民共和国国务院</p>				

	<p>令第 682号，2017年10月1日起施行）；</p> <p>（8）关于发布《建设项目竣工环境保护验收暂行办法》的公告（国环规环评[2017]4号，2017年11月22日实施）；</p> <p>（9）《建设项目竣工环境保护验收技术指南 污染影响类》（2018年5月16日实施）；</p> <p>（10）湖北黄达环保技术咨询有限公司编制的《永盛机械年产值2500万元润滑设备生产项目环境影响报告表》（2023年7月）；</p> <p>（11）关于永盛机械年产值2500万元润滑设备生产项目环境影响报告表的批复（黄环英函[2023]8号），2023年7月24日；</p> <p>（12）2024年9月已完排污许可证登记管理，登记回执编号：914211247707909424001W。有效期为：2024年9月19日至2029年9月18日。</p>
--	--

验收监测评价标准、标号、级别、限值

1、污染物排放标准

(1) 废气：本项目运营期废气主要为非甲烷总烃（NMHC）、颗粒物，厂界废气排放执行《大气污染物综合排放标准》（GB16297-1996）表2中排放限值要求。厂区内NMHC无组织排放执行《挥发性有机物无组织排放控制标准（发布稿）》（GB37822-2019）附录A中NMHC排放限值要求。

(2) 废水：本项目运营期废水主要为办公生活废水、食堂废水，废水经隔油池和化粪池处理后进入西汤河污水处理厂。外排废水执行《污水综合排放标准》（GB8978-1996）表4中的三级排放标准和西汤河污水处理厂接管标准中较严者。

(3) 噪声：本项目运营期厂界噪声执行《工业企业厂界环境噪声排放标准》（GB12348-2008）中的3类标准。

(4) 固废：项目一般工业固体废物执行《一般工业固体废物贮存和填埋污染控制标准》（GB18599-2020）和危险废物执行《危险废物贮存污染控制标准》（GB18597-2023）。

表1-1 污染物排放标准明细表

要素分类	标准名称	标准限值		评价对象
		参数名称	限值	
废气	《大气污染物综合排放标准》（GB16297-1996）中表2要求	颗粒物	无组织1.0mg/m <sup>3</sup>	项目厂界 废气
		非甲烷总烃	无组织4.0mg/m <sup>3</sup>	
	《挥发性有机物无组织排放控制标准（发布稿）》（GB37822-2019）	附录A表A.1	1h平均浓度值：10mg/m <sup>3</sup>	喷漆废气（15m）
废水	《污水综合排放标准》（GB8978-1996）中表4三级要求	pH	6-9（无量纲）	办公生活 废水、食堂 废水
		COD	500mg/L	
		NH <sub>3</sub> -N	45mg/L	
		SS	400mg/L	
		动植物油类	100mg/L	
	西汤河污水处理厂接管标准	COD	250mg/L	
		NH <sub>3</sub> -N	25mg/L	
噪声	《工业企业厂界环境噪声排放标准》（GB12348-2008）	等效连续A声级	3类： 昼间 65dB(A)/夜间 55dB(A)	厂界四周
			SS	
固体废物	按照《一般工业固体废物贮存和填埋污染控制标准》（GB18599-2020）和危险废物执行《危险废物贮存污染控制标准》（GB18597-2023）			

## 表二 工程概况

### 1、项目建设基本情况

我公司（英山永盛通用机械有限公司）注册成立于2005年4月，公司注册地址位于英山县温泉镇河咀街10号。我公司于2023年在湖北省黄冈市英山县工业新城创新路投资建设“永盛机械年产值2500万元润滑设备生产项目”，本项目环评批复建设内容：项目占地面积为10亩，新购置数控设备45台，主要生产液压油泵2000台、润滑油泵2000台、润滑站及相关配套零件300套，项目设置一个喷漆房，使用水性油漆，不涉及供热工序，不得进行油性喷涂。

本次项目验收内容：项目占地面积为10亩，新购置数控及其他加工设备24台，设置一间封闭喷漆房，使用水性油漆。配套新增废气等环保设备设施。生产规模为：年生产液压油泵2000台、润滑油泵2000台、润滑站及相关配套零件300套。项目不涉及供热工序，不进行油性喷涂。

我公司于2023年7月完成《永盛机械年产值2500万元润滑设备生产项目环境影响报告表》，并于2023年7月24日取得黄冈市生态环境局英山县分局《关于永盛机械年产值2500万元润滑设备生产项目环境影响报告表的批复》（黄环英函[2023]8号）。2024年9月已完排污许可证登记管理，登记回执编号：914211247707909424001W。有效期为：2024年9月19日至2029年9月18日。

根据《中华人民共和国环境保护法》（2015年1月1日）、国务院令第682号《建设项目环境保护管理条例》（2017年修订版）、《建设项目竣工环境保护验收暂行办法》（国环规环评[2017]4号）等有关规定，建设单位进行自主验收。我公司进行资料核查和现场踏勘，查阅了有关文件和技术资料，查看了污染物治理及排放、环保设施的落实情况，并根据环评报告表、环评批复文件及相关标准要求编制了监测方案。同时委托黄冈博创检测技术服务有限公司于2024年8月22日~2024年8月23日对永盛机械年产值2500万元润滑设备生产项目的废水、废气、噪声进行竣工验收检测并出具检测报告。并根据现场调查情况和检测报告按照《建设项目竣工环境保护验收技术指南 污染影响类》编制完成竣工环境保护验收监测报告表。

项目验收内容为永盛机械年产值2500万元润滑设备生产项目的主体工程、配套设施、辅助设施、环保设施的建设、运行及环保要求的落实情况。监测内容为



废水排放监测、废气排放监测、噪声排放监测、固体废弃物处置情况检查、环境管理检查。

## 2.工程内容及规模

### (1) 地理位置

本次项目位于湖北省黄冈市英山县工业新城创新路，地理坐标为 E: 115.63 467995°，N: 30.75498374°。项目东北侧 175m 处为屏峰村二组居民点，东南侧为湖北金奥汽车零部件有限公司、300m 处为何家湾村，西南侧为湖北泰合益电力科技有限公司、湖北艺印俱全包装印务有限公司和怡心缘（湖北）家居用品有限公司、310m 处为屏峰村，西侧 40m 处为晏家湾村。项目与环评设计阶段一致，无变化。本项目地理位置图见附图 1，项目周边关系图和平面布置图见附图 2 和附图 3。

### (2) 建设内容

本次项目建设产品及规模见表2-1，建设概况核查见表2-2，主要工程内容核查见表2-3，主要生产设备见表2-4。

表2-1 项目产品及规模一览表

序号	产品名称	环评设计年生产规模	实际年生产规模
1	液压油泵	2000台	2000台
2	润滑油泵	2000台	2000台
3	润滑站及配套零件	300套	300套

表2-2 项目概况核查表

序号	基本情况	环评及批复阶段建设内容	实际建设情况	与环评一致性
1	项目名称	永盛机械年产值2500万元润滑油设备生产项目	永盛机械年产值2500万元润滑油设备生产项目	一致
2	建设地点	湖北省黄冈市英山县工业新城创新路	湖北省黄冈市英山县工业新城创新路	一致
3	占地面积	10亩	10亩	一致
4	项目性质	新建	新建	一致
5	项目所属行业	C3441泵及真空设备制造	C3441泵及真空设备制造	一致
6	总投资	5107万元	5107万元	一致
7	环保投资	73万元	73万元	一致
8	劳动定员	15人	10人	变化
9	工作制度	8h/d	8h/d	一致
10	年工作日	260天	260天	一致
11	食堂	无食堂	有食堂	变化

表2-3 项目主要工程内容核查表

序号	项目组成	名称	环评及批复阶段建设内容	实际建设情况	与环评一致性
1	主体工程	1#车间	位于厂区内北侧，规模为83m×24m×9m。1#车间东侧为机械加工区域，西侧为热处理区域和组装区域。	位于厂区内北侧，规模为83m×24m×9m。1#车间东侧为机械加工区域，西侧为热处理区域和组装区域。	一致
		喷漆房	位于1#车间内西侧，规模为3m×3m×2m，主要为喷漆工序。	位于1#车间内西侧，规模为3m×3m×2m，主要为喷漆工序。	一致
		2#车间	位于厂区内南侧，紧邻1#车间规模为75m×24m×9m。内设置焊接、抛丸区域。	位于厂区内南侧，紧邻1#车间规模为75m×24m×9m。内设置焊接、抛丸区域。	一致
2	辅助工程	办公楼	1栋3-4F，长宽为24m×8.7m，砖混结构，位2#车间东侧，为办公区。	1栋3F，长宽为24m×8.7m，砖混结构，位2#车间东侧，主要为办公区和1个小型食堂。	变化，增加1个小型食堂
3	公用工程	供水	由市政供水管网接入	市政自来水管网系统	一致
		排水	依托产业园排水管网，实行雨污分流，雨水经雨水管网直接排入市政雨水管网，办公生活废水经化粪池预处理后排西汤河污水处理厂处理。	依托产业园排水管网，实行雨污分流，雨水经雨水管网直接排入市政雨水管网，食堂废水经隔油池处理后汇同生活废水一起经化粪池预处理后排西汤河污水处理厂处理。	变化，增加食堂废水以及隔油池设施
		供电	来自市政电网	市政电网	一致
4	储运工程	成品堆场	位于1#车间内，占地面积约200m <sup>2</sup> ，用于存放外售成品。	位于1#车间内，占地面积约200m <sup>2</sup> ，用于存放外售成品。	一致
		化学品仓库	位于2#车间西侧，占地面积约10m <sup>2</sup> ，用于存放主要水性漆、切削液。	位于2#车间西侧，占地面积约10m <sup>2</sup> ，用于存放主要水性漆、切削液。	一致
		原料堆场	位于2#车间内东侧，占地面积约1000m <sup>2</sup> ，用于存放主要原料。	位于2#车间内东侧，占地面积约1000m <sup>2</sup> ，用于存放主要原料。	一致
5	环保工程	废水治理	办公生活废水经化粪池预处理后排入西汤河污水处理厂处理。	食堂废水经隔油池处理后汇同生活废水一起经化粪池预处理后排入西汤河污水处理厂处理。	变化，增加食堂废水
		废气处理	①切削液挥发产生NMHC无组织排放，通过加强厂房内通风降低其影响；②焊接烟尘通过移动式焊接烟尘净化器处理后无组织排放；③喷漆产生的有机废气通过引风机收集，二级活性炭吸附设施处理后，经15m高排气筒（DA001）排放；④抛丸粉尘经自带粉尘收集装置处理后无组织排放。	①切削液挥发产生NMHC无组织排放，通过加强厂房内通风降低其影响；②焊接烟尘通过移动式焊接烟尘净化器处理后无组织排放；③喷漆至于封闭喷漆房内，产生的有机废气通过引风机收集，经干式过滤棉+光氧活性炭一体机设施处理后，经15m高排气筒（DA001）排放；④抛丸粉尘经自带布袋除尘器处理后无组织排放。	变化，废气治理设施由二级活性炭改为干式过滤棉+光氧活性炭一体机
		噪声	选用低噪声设备，车间合理布局，设备进行减震处理，加强	选用低噪声设备，车间合理布局，设备进行减震处理，加强设备维	一致

		设备维护, 进行建筑隔声, 绿化降噪。	护, 进行建筑隔声, 绿化降噪。	
	固废	生活垃圾交由环卫部门处理; 不合格产品、抛丸粉尘、废金属边角料集中收集后外售至物资部门; 废金属屑集中收集后暂存危废间交由有资质单位处置或者外售至金属冶炼企业, 废切削液、废活性炭、废原料桶暂存危废暂存间(位于2#车间西侧, 5m <sup>2</sup> )后, 交由有资质单位处理; 含油手套、含油抹布混入生活垃圾交由环卫部门处理。	生活垃圾交由环卫部门处理; 不合格产品、抛丸粉尘、废金属边角料集中收集后外售至物资部门; 废金属屑集中收集后暂存厂内防渗漏托盘中, 定期交由有资质单位处置, 废切削液、废活性炭、废原料桶、废UV灯管暂存危废暂存间(位于2#车间西侧, 5m <sup>2</sup> )后, 交由有资质单位处理; 含油手套、含油抹布混入生活垃圾交由环卫部门处理。	变化、新增废UV灯管, 定期交由有资质单位处置

表2-4 项目主要设备一览表

序号	环评及批复阶段主要生产设备			实际建设的主要生产设备			与环评一致性
	设备名称	型号规格	数量(台/套)	设备名称	型号规格	数量(台/套)	
1	卧式加工中心	1165	1	卧式加工中心	1165	1	一致
2	立式加工中心	850	1	立式加工中心	850	1	一致
3	数控车床	CK6150	4	数控车床	CK6150	4	一致
4	普通车床	C6150	2	普通车床	C6150	2	一致
5	铣床	X5032	1	铣床	X5032	1	一致
6	钻床	Z5140	1	钻床	Z5140	1	一致
7	平面磨床	M7140	1	平面磨床	M7140	1	一致
8	外圆磨床	M1432	1	外圆磨床	M1432	1	一致
9	无心磨床	M1040	1	无心磨床	M1040	1	一致
10	滚齿机	Y3150	1	滚齿机	Y3150	1	一致
11	插齿机	Y54	1	插齿机	Y54	1	一致
12	剃齿机	Y4232	1	剃齿机	Y4232	1	一致
13	电加热高温回火炉	定制	1	电加热高温回火炉	定制	1	一致
14	喷丸机	/	1	喷丸机	/	1	一致
15	焊接机	/	5	焊接机	/	5	一致
16	冷却循环塔	/	1	冷却循环塔	/	1	一致

原辅材料消耗及水平衡:

(1) 本项目主要原辅材料消耗量见表2-5。

表2-5 主要原辅材料消耗情况一览表

序号	名称	单位	环评设计年消耗量	实际年消耗量	备注
----	----	----	----------	--------	----

1	钢板	t/a	15	15	外购, 厂区最大储存量4t	
2	圆钢	t/a	15	15	外购, 厂区最大储存量4t	
3	304不锈钢	t/a	2	2	外购, 厂区最大储存量4t	
4	铜材	t/a	0.2	0.2	外购, 厂区最大储存量4t	
5	辅料	水性漆	t/a	0.5	0.3	外购, 主要用于润滑站产品, 厂区最大储存量0.05t
6		切削液	t/a	1	1	外购, 厂区最大储存量0.2t
7		焊丝	t/a	0.5	0.5	外购, 厂区最大储存量0.05t
8	驱动部件	件/a	4300	4300	外购	
9	电	kW·h	24000	24000	市政供电	
10	水	m <sup>3</sup> /a	319	286.5	市政供水	

## (2) 水平衡

供水: 项目生活用水由市政供水管网供给, 生产用水部分来自自来水。项目用水主要为办公生活用水、食堂用水、冷却用水、切削液用水, 总用水量分别为130m<sup>3</sup>/a、32.5m<sup>3</sup>/a、2080m<sup>3</sup>/a、20m<sup>3</sup>/a。

排水: 根据企业提供的用水资料并结合现场核查, ①项目员工10人, 厂内无住宿, 办公生活用水量为130m<sup>3</sup>/a, 废水排放量按85%计, 废水年产生量为110m<sup>3</sup>/a, 该废水经化粪池处理后排入西汤河污水处理厂处理; ②厂内设有小型食堂, 每天约5人提供1餐, 食堂用水量按25L/人次, 则年用水量为32.5m<sup>3</sup>/a, 废水排放量按85%计, 废水年产生量为27.6m<sup>3</sup>/a, 该废水经隔油池和化粪池处理后排入西汤河污水处理厂处理; ③项目设置冷却塔1台, 循环冷却水用量为2080m<sup>3</sup>/a, 由于冷却过程中蒸发损耗, 需要进行补水, 损耗率按循环水量的5%计, 则年补充新鲜用水量为104m<sup>3</sup>/a。④切削液用水主要来自切削液(浓液)与水的配比, 配比比例为1:20, 切削液年用量为1t, 则切削液用水量为20m<sup>3</sup>/a, 废切削液的产生量按切削液使用量的40%计, 则废切削液产生量为8.4t/a, 废切削液收集后作危险废物处置。

项目用水、排水情况见表2-6, 水平衡见图2-1。

表2-6 项目给排水情况(单位: m<sup>3</sup>/a)

项目	给水			排水			备注
	总给水量	新鲜水量	切削液(浓液)	回用水量	损耗量	产生量	
办公生活用水	130	130	/	0	20	110	/
食堂用水	32.5	32.5	/	0	4.9	27.6	/

冷却用水	2080	104	/	0	104	0	/
切削液用水	20	20	1	0	12.6	8.4	作危废处置
合计	2262.5	286.5	1	0	141.5	146	/



图2-1 水平衡图 (m³/a)

## 主要工艺流程及产污环节：

### (1) 油泵生产工艺流程

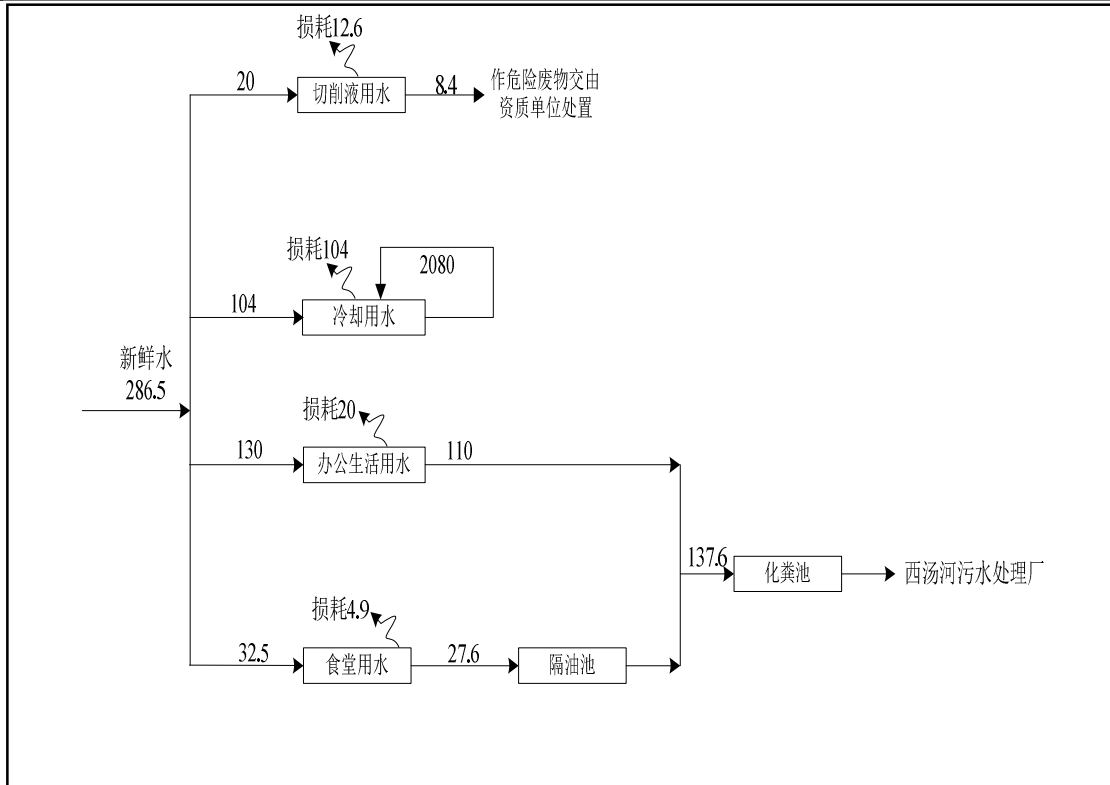

图2-2 油泵生产工艺流程及产污节点图

#### 工艺说明：

①锯床下料：使用锯床、全自动切割机下料，使用切削液对刀具进行润滑降温，因此不产生金属粉尘。设备运行中，切削液经设备自带的滤网过滤后循环使

用，一年更换一次。

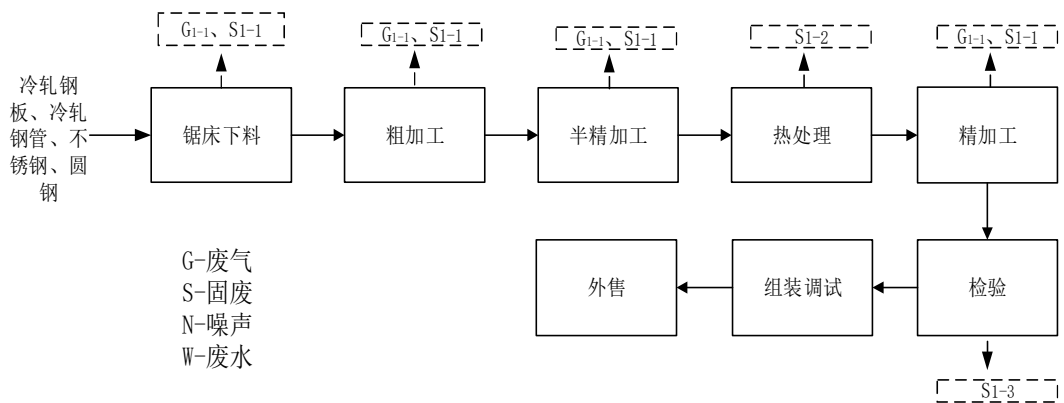
②粗加工、半精加工：使用车床依照产品尺寸进行切割、冲压、断面加工、外圆加工等一系类操作。加工过程中，设备使用切削液对刀具进行润滑降温，因此不产生金属粉尘。

③热处理：热处理主要包括水淬和高温回火，使工件具备优良的综合力学性能，即高强度和高韧性，高温回火炉中回火(电加热)中进行加热，加热温度约800℃，加热时间约30min，水淬为经过冷却循环塔进行冷却，时间约15min，通过加热—冷却—加热，改善工件的力学性能。

④精加工：热处理后工件进行精细加工。加工过程中，设备使用切削液对刀具进行润滑降温，因此不产生金属粉尘。

⑤检验：通过人工检验，工件大小、孔眼等是否符合装配标准。

⑥组装调试：检验合格工件与外购件（主要为驱动等）进行组装，液压油泵内倒入液压油，润滑油泵内倒入润滑油。

⑦外售：组装合格产品进行外售。

## (2) 润滑站零件生产工艺流程



图2-3 润滑站及零件生产工艺流程及产污节点图

工艺说明：

①锯床下料：使用锯床、全自动切割机下料，使用切削液对刀具进行润滑降温，因此不产生金属粉尘。设备运行中，切削液经设备自带的滤网过滤后循环使用，一年更换一次。

②机械加工：根据订单，将原料切割出所需规格尺寸，进行冲压、剪板等加工，并将其折弯成所需形状。设备使用切削液对刀具进行润滑降温，因此不产生金属粉尘。

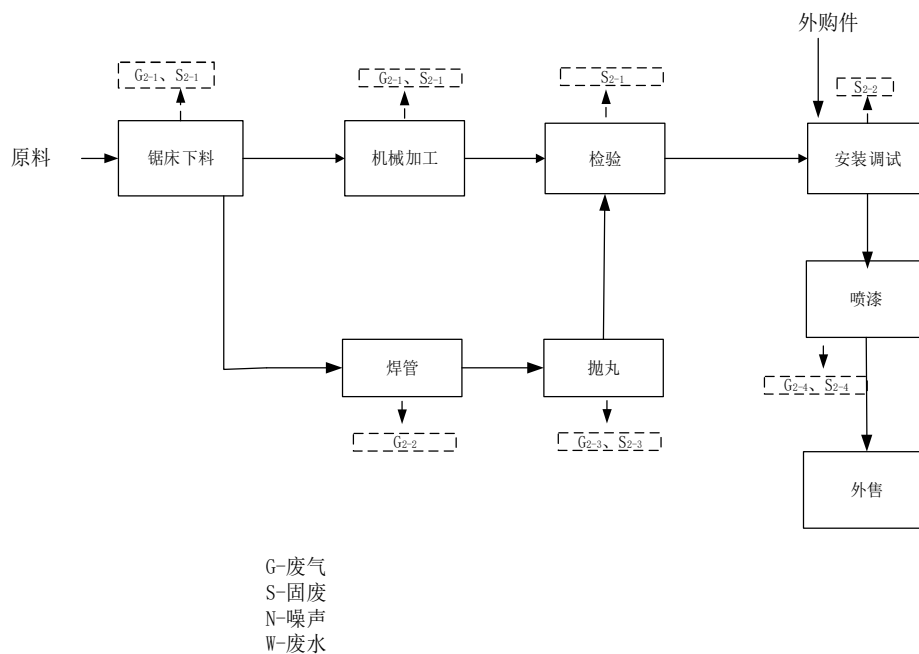
③焊接：部分冷轧钢板、冷轧钢管、圆钢进行焊接，通过焊接形成符合要求的工件。本项目焊接采用氩弧焊，此工序会产生焊接烟尘和噪声。

④抛丸：采用抛丸机，对转向器壳体进行表面抛丸处理，达到需要的表面粗糙度，该工序主要产生噪声和粉尘，密闭抛丸过程中，粉尘全部收集后，无组织排放。此工序会产生抛丸粉尘和噪声。

⑤检验：通过人工检验，工件大小、孔眼等是否符合装配标准。

⑥组装调试：检验合格工件与外购件（润滑站由电机，机架，仪表，阀门，冷却器，过滤器，管道组成。其中电机，仪表，阀门，过滤器进行外购。机架，冷却器，管道由本项目生产）进行组装。

⑦喷漆：项目设置1个喷漆房（含晾干）。每套工件喷水性漆，喷完后晾干。喷漆采用手动喷漆，晾干为自然晾干，不涉及供热工序。本环节产生非甲烷总烃。

⑧外售：组装合格产品进行外售。

项目运营期各类污染物情况见下表。

**表2-7 项目运营期污染因子汇总一览表**

项目	主要污染物	来源	主要污染因子
废水	生活废水	办公生活	pH、COD <sub>Cr</sub> 、BOD <sub>5</sub> 、氨氮、SS、动植物油
废气	切削液挥发	切削过程	非甲烷总烃
	喷漆废气	喷漆过程	非甲烷总烃
	抛丸粉尘	抛丸过程	颗粒物
	焊接烟尘	焊接过程	颗粒物
噪声	生产设备噪声	生产过程	机械噪声
固废	生活垃圾	办公生活	生活垃圾
	抛丸粉尘	抛丸过程	抛丸粉尘
	不合格产品	机加工过程	不合格产品
	废金属边角料	机加工过程	废金属边角料
	废金属屑	切削过程	废金属屑
	废切削液	切削过程	废切削液
	废活性炭、废UV灯管	废气处理设施	废活性炭、废UV灯管

	废原料桶	切削液包装桶等	废矿物油桶
	含油抹布及废手套	设备维修	含油抹布及废手套

### 项目变动情况：

根据英山永盛通用机械有限公司永盛机械年产值2500万元润滑设备生产项目工程建设内容与《永盛机械年产值2500万元润滑设备生产项目环境影响报告表》及其批复（黄环英函[2023]8号）文件资料，项目变动情况如下：

1、环评设计无食宿，无食堂废水。实际新增小型食堂，新增食堂废水，但废水总排放量未增加。新增污染物动植物油，从未导致第一类污染物产生。根据下文废水污染物排放总量核算可知，未超环评总量要求。

2、废气污染防治措施变化。环评设计喷漆产生的有机废气通过引风机收集，二级活性炭吸附设施处理后，经15m高排气筒（DA001）排放。实际为喷漆置于封闭喷漆房内，产生的有机废气通过引风机收集，经干式过滤棉+光氧活性炭一体机设施处理后，经15m高排气筒（DA001）排放。废气未新增污染物种类，且达标排放。

3、固废增加了UV灯管，合理化处置，未导致不利环境影响加重。

项目内容变动对照重大变动清单见表2-8。

**表2-8 项目验收内容变动对照表**

类别	序号	《污染影响类建设项目重大变动清单（试行）》	实际变动情况分析	是否属于重大变动
性质	1	建设项目开发、使用功能发生变化的	无此项变动	无此项变动
规模	2	生产、处置或储存能力增大30%及以上的。	无此项变动	无此项变动
	3	生产、处置或储存能力增大，导致废水第一类污染物排放量增加的。	无此项变动	无此项变动
	4	位于环境质量不达标区的建设项目生产、处置或储存能力增大，导致相应污染物排放量增加的（细颗粒物不达标区，相应污染物为二氧化硫、氮氧化物、可吸入颗粒物、挥发性有机物；臭氧不达标区，相应污染物为氮氧化物、挥发性有机物；其他大气、水污染物因子不达标区，相应污染物为超标污染因子）；位于达标区的建设项目生产、处置或储存能力增大，导致污染物排放量增加10%及以上的。	无此项变动	无此项变动
	5	重新选址；在原厂址附近调整（包括总平面布置变化）导致环境防护距离范围变化且新增敏感点的。	无此项变动	无此项变动



生产工艺	6	<p>新增产品品种或生产工艺（含主要生产装置、设备及配套设施）、主要原辅材料、燃料变化，导致以下情形之一：</p> <p>（1）新增排放污染物种类的（毒性、挥发性降低的除外）；</p> <p>（2）位于环境质量不达标区的建设项目相应污染物排放量增加的；</p> <p>（3）废水第一类污染物排放量增加的；</p> <p>（4）其他污染物排放量增加10%及以上的。</p>	1、环评设计无食宿，无食堂废水。实际新增小型食堂，新增食堂废水，但废水排放量未增加。根据下文废水污染物排放总量核算可知，未超环评总量要求。	否
	7	物料运输、装卸、贮存方式变化，导致大气污染物无组织排放量增加10%及以上的。	无此项变动	无此项变动
	8	<p>废气、废水污染防治措施变化，导致新增排放污染物种类、位于环境质量不达标区相应污染物排放量增加、废水第一类污染物增加、其他污染物排放量增加10%以上的（废气无组织排放改为有组织排放、污染防治措施强化或改进的除外）或大气污染物无组织排放量增加10%及以上的。</p>	<p>废气污染防治措施变化。环评设计喷漆产生的有机废气通过引风机收集，二级活性炭吸附设施处理后，经15m高排气筒（DA001）排放。实际为喷漆置于封闭喷漆房内，产生的有机废气通过引风机收集，经干式过滤棉+光氧活性炭一体机设施处理后，经15m高排气筒（DA001）排放。废气治理设施进行了强化，且达标排放。</p>	否
环境保护措施	9	新增废水直接排放口；废水由间接排放改为直接排放；废水直接排放口位置变化，导致不利环境影响加重的。	无此项变动	无此项变动
	10	新增废气主要排放口（废气无组织排放改为有组织排放的除外）；主要排放口排气筒高度降低10%及以上的。	无此项变动	无此项变动
	11	噪声、土壤或地下水污染防治措施变化，导致不利环境影响加重的。	无此项变动	无此项变动
	12	固体废物利用处置方式由委托外单位利用处置改为自行利用处置的（自行利用处置设施单独开展环境影响评价的除外）；固体废物自行处置方式变化，导致不利环境影响加重的。	固废增加了UV灯管，合理处置，未导致不利环境影响加重	无此项变动
	13	事故废水暂存能力或拦截设施变化，导致环境风险防范能力弱化或降低的。	无此项变动	无此项变动

根据《中华人民共和国环境影响评价法》第二十四条“建设项目的环境影响评价文件经批准后，建设项目的性质、规模、地点、采用的生产工艺或者防治污

染、防止生态破坏的措施发生重大变动的，建设单位应当重新报批建设项目的环境影响评价文件”，以及《污染影响类建设项目重大变动清单（试行）的通知》环办环评函[2020]688号。按照法律法规要求，结合项目相关的变更问题，本项目不属于重大变更问题。

### 表三 主要污染源、污染物处理和排放

#### 主要污染源、污染物处理和排放：

##### (1) 废气

本项目废气主要为机加工废气（切削液挥发）、抛丸粉尘、喷漆废气、焊接烟尘，废气治理情况见下表3-1。废气设施处理流程见图3-1。

表3-1 项目废气治理情况一览表

废气名称	来源	污染物种类	排放方式	治理措施	排放去向
废气	机加工废气	非甲烷总烃	无组织	加强厂房内通风	大气环境
	抛丸粉尘	颗粒物	无组织	经自带布袋除尘器处理后无组织排放。	大气环境
	喷漆废气	非甲烷总烃	有组织	经干式过滤棉+光氧活性炭一体机设施处理后，经15m高排气筒（DA001）排放。	大气环境
	焊接烟尘	颗粒物	无组织	通过移动式焊接烟尘净化器处理后无组织排放。	大气环境



图 3-1 项目喷漆废气处理工艺流程图

##### (2) 废水

根据项目用水资料并结合现场核查，项目用水主要为办公生活用水、食堂用水。食堂废水经隔油池处理后汇同办公生活废水一起经化粪池处理后进入西汤河污水处理厂。项目废水治理情况一览表见表3-2。

表3-2 项目废水治理情况一览表

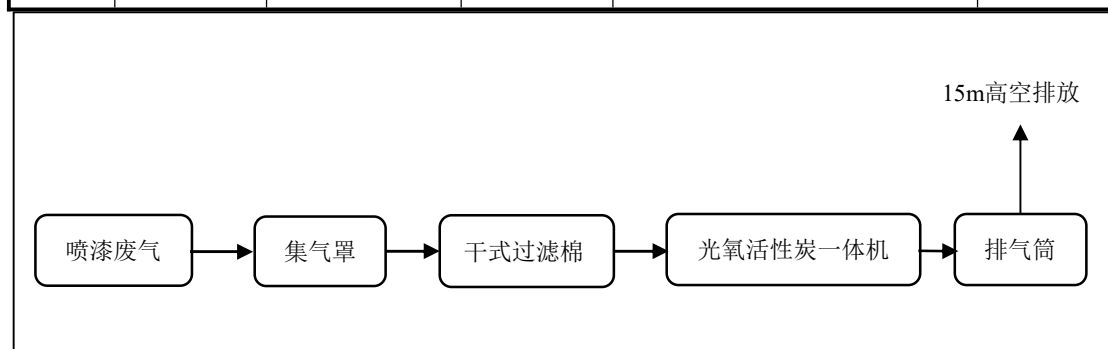
废水类别	来源	主要污染物种类	排放规律	排放量	治理设施	排放去向
办公生活废水、食堂废水	职工生活	pH、COD、SS、NH <sub>3</sub> -N、BOD <sub>5</sub> 、动植物油	间断	286.5m <sup>3</sup> /a	隔油池+化粪池	西汤河污水处理厂

##### (3) 噪声

项目噪声主要为生产过程中产生的机加工设备噪声，噪声值约为60-98dB

(A)，项目主要设备采用低噪声设备，对噪声设备采用隔声、消声、减振等降噪措施。本项目各声源级值详见表3-3。

**表3-3 噪声污染源分析结果一览表**

序号	设备名称	平均声级 (dB (A))	治理措施
1	卧式加工中心	70~85	选用低噪声设备，车间合理布局，设备进行减震处理，加强设备维护，进行建筑隔声，绿化降噪。
2	立式加工中心	80~90	
3	数控车床	81-98	
4	普通车床	63-88	
5	铣床	55-70	
6	钻床	60-70	
7	平面磨床	70-85	
8	外圆磨床	70-90	
9	无心磨床	65-80	
10	滚齿机	70-85	
11	插齿机	70-80	
12	剃齿机	70-90	
13	电加热高温回火炉	80-85	
14	喷丸机	60-85	

**(4) 固体废物**

本项目产生的固体废物主要为生活垃圾、不合格产品、抛丸粉尘、废金属边角料、废金属屑、废切削液、废活性炭、废原料桶、废UV灯管。生活垃圾交由环卫部门处理；不合格产品、抛丸粉尘、废金属边角料集中收集后外售至物资部门；废金属屑集中收集后暂存于厂内防渗漏托盘中，定期交由有资质单位处置，废切削液、废活性炭、废原料桶、废UV灯管暂存危废暂存间后，交由有资质单位处理；含油手套、含油抹布混入生活垃圾交由环卫部门处理。具体固体废物治理情况见下表3-4。

**表3-4 项目固体废物治理情况一览表**

固废名称	来源	固废代码	产生量	处理处置方式
生活垃圾	办公、生活	/	1.3t/a	交由环卫部门清运处理
不合格产品	机加工过程	360-039-99	5t/a	集中收集后外售至物资部门
抛丸粉尘	抛丸过程	302-009-61	0.06t/a	
废金属边角料	机加工过程	360-039-99	0.3t/a	
废金属屑	切削过程	危废类别HW09、900-006-09	0.2t/a	暂存于厂内防渗漏托盘中，定期交由有资质单位处置
废切削液	切削过程	危废类别HW09、900-006-09	8.4t/a	暂存危废暂存间后，交由有资质单位处理
废活性炭	废气处理设施	危废类别HW09、900-039-09	0.2t/a	
废UV灯管		危废类别HW29、900-023-29	0.01t/a	

废原料桶	切削液包装桶等	危废类别HW49、900-041-49	0.2t/a	
含油抹布及废手套	设备维修	危废类别HW49、900-041-49	0.5t/a	豁免类，混入生活垃圾，交由环卫部门清运处理

## 表四 建设项目环境影响报告表主要结论及审批部门决定

### 建设项目环境影响报告表主要结论及审批部门审批决定：

#### (1) 环境影响报告表主要结论

环评认为项目的建设会产生生活污水、废气、噪声及固体废物，将对周围环境带来一定程度的影响，但在严格执行“三同时”制度并且全面落实本评价提出的污染防治措施后，各项污染物排放浓度可控制在国家有关排放标准允许的范围内，对周围环境不会产生不良影响，同时本项目实施符合城市总体规划，且具有较好的环境效益、社会效益和经济利益。据此，本评价认为，从环保角度分析该项目的建设是可行的。

#### (2) 主管环境管理部门批复要求（黄环英函[2023]8号）

英山永盛通用机械有限公司：

你单位报送的由湖北黄达环保技术咨询有限公司编制的《英山永盛通用机械有限公司永盛机械年产值2500万元润滑设备生产项目环境影响报告表》（以下简称《报告表》）及相关材料收悉。结合专家意见经我局审查研究，批复意见如下：

一、本项目位于湖北省黄冈市英山县工业新城创新路，占地面积为10亩，新购置数控设备45台，主要生产液压油泵2000台、润滑油泵2000台、润滑站及相关配套零件300套，项目设置一个喷漆房，使用水性油漆，不涉及供热工序。不得进行油性喷涂。总投资5107万元，环保投资73万元。

本项目属于《产业结构调整指导目录（2019年本）》允许类产业，符合国家产业政策。在严格落实环评报告中有关污染防治措施后，污染物能达到相关排放标准，满足功能区环境质量要求。依据《中华人民共和国环境影响评价法》、《建设项目环境保护管理条例》，从环境保护角度分析，同意该项目的建设。

二、在项目工程设计、建设和环境管理中，你必须严格落实《报告表》中提出的各项环保措施和要求，确保各项污染物达标排放，并着重做好以下工作：

(一)加强废气污染防治工作。项目机加工过程中切削液挥发的有机废气通过车间通风无组织排放。抛丸工序中产生的抛丸粉尘通过抛丸机自带粉尘收集装置处理后无组织排放。项目喷漆废气经引风机收集后，由活性炭吸附设施处理后，通过一根15m高排气筒排放。焊接烟尘通过移动式焊接烟尘净化器处理后无组织排放。有组织非甲烷总烃须达到《大气污染物综合排放标准》(GB 16297-1996)

表2中相关标准要求。落实生产车间等单元的无组织排放废气防治措施。无组织颗粒物、非甲烷总烃须达到《大气污染物综合排放标准》(GB16297-1996)、《挥发性有机物无组织排放控制标准》(GB37822-2019)相应限值要求。

(二)加强水污染防治。生活污水经化粪池处理后，应满足《污水综合排放标准》(GB8978-1996)表4中三级排放标准及西汤河污水处理厂接管标准中较严者，沿市政污水管网后进入西汤河污水处理厂进一步处理。

(三)严格控制噪声环境影响。选择低噪声和符合国家噪声标准的设备，合理布局，通过采取隔声、定期维护设备等措施确保厂界环境噪声排放达到《工业企业厂界环境噪声排放标准》(GB12348-2008)中3类标准。

(四)加强固体废物污染防治。固体废物应采用符合国家规定的废物处置方法处置。生活垃圾统一收集，交由当地环卫部门处置；含油抹布、含油手套可混入生活垃圾处理，委托环卫清运。不合格产品定期收集后外售；废金属边角料、废金属屑集中收集后按报告表内容落实；废切削液、废活性炭、废原料桶暂存于危废暂存间，交由有危废处理资质单位处理。危险废物临时贮存设置必须符合《危险废物贮存污染控制标准》，转运过程要执行联单制度。

三、项目建设必须严格执行配套建设的环境保护设施与主体工程同时设计、同时施工、同时投产使用的环境保护“三同时”制度。项目竣工后，你单位必须按规定的标准和程序，对配套建设的环境保护设施进行验收，验收合格后方可投入生产或者使用，并在启动生产设施或者发生实际排污之前申请取得排污许可证同时按证开展自行监测。

四、此项目自审批之日起满五年，未开工建设的，应重新报批环境影响评价文件。如项目性质、规模、地点、采用的生产工艺或者污染防治措施发生重大变化，应重新报批环境影响评价文件。国家有新规定的，从其规定。

五、英山县生态环境综合执法大队按有关规定对项目在建设阶段和营运过程中实施监督和管理。

## 表五 验收监测质量保证及质量控制

本次验收现场监测委托黄冈博创检测技术有限公司进行，监测过程我公司人员全程进行参与和监督。

### 5.1 监测分析方法

本次监测的质量严格按照《环境监测技术规范》的要求进行，所有监测仪器经过计量部门检定并在有效期内，现场监测仪器使用前经过校准，监测数据实行三级审核。质量监测分析方法及仪器见表5-1。

表5-1 监测分析方法、方法及分析仪器来源

检测类别	检测项目	检测依据	分析方法	检出限	检测仪器、设备
有组织废气	非甲烷总烃	HJ 38-2017	气相色谱法	0.09mg/m <sup>3</sup>	GC-6890A气相色谱仪
无组织废气	非甲烷总烃	HJ 38-2017	气相色谱法	0.09mg/m <sup>3</sup>	GC-6890A气相色谱仪
	颗粒物	HJ 1263-2022	重量法	7ug/m <sup>3</sup>	AUW120D电子天平
废水	pH	HJ 1147-2020	电极法	/	PHB-4型便携式PH计
	化学需氧量	HJ 828-2017	重铬酸盐法	4mg/L	JHR-2型节能COD恒温加热器
	悬浮物	GB 11901-89	重量法	4mg/L	FA2204电子天平
	氨氮	HJ 535-2009	纳氏试剂分光光度法	0.025mg/L	721G可见分光光度计
	动植物油	HJ 637-2018	红外分光光度法	0.06mg/L	OIL-460 红外分光测油仪
噪声	GB 12348-2008	工业企业厂界环境噪声排放标准	/	AWA6228 +型声级计 AWA6221A型校准器/	

### 5.2 监测质量保证措施

- (1) 本次检测所有采样、检测人员均持证上岗。
- (2) 本次监测所使用仪器、设备均经计量检定，且在有效期内使用。
- (3) 检测数据和报告均实行三级审核。
- (4) 严格按照国家标准与技术规范实施检测。
- (5) 检测过程实行空白检测、重复检测、加标回收、控制样品分析等质控措施，确保检测数据的准确性。

表 5-2 全程空白样检测结果统计一览表

样品类型	检测项目	单位	检测结果	质控评价
------	------	----	------	------



废气	非甲烷总烃	mg/m <sup>3</sup>	ND	合格
	颗粒物	mg/m <sup>3</sup>	ND	合格
废水	化学需氧量	mg/L	ND	合格
	氨氮	mg/L	ND	合格

备注：ND 表示检测结果低于方法检出限

**表 5-3 平行双样检测结果统计一览表**

样品类型	检测项目	单位	检测值A	检测值B	相对偏差(%)	允许相对偏差	质控评价
废水	化学需氧量	mg/L	138	140	0.7	10	合格
	氨氮	mg/L	0.514	0.508	0.6	5	合格

**表 5-4 有证标准物质检测结果统计一览表**

样品类型	检测项目	单位	质控结果	允许相对偏差	质控评价
废气	甲烷	mg/m <sup>3</sup>	质控样213213134,14.6±1.4	13.8	合格
废水	pH	无量纲	质控样2021115,7.36±0.05	7.37	合格
	化学需氧量	mg/L	质控样2001160,71.1±4.6	73.7	合格
	氨氮	mg/L	质控样213213134,14.6±1.4	2.23	合格
	石油类	mg/L	质控样213213134,14.6±1.4	34.4	合格

**表 5-5 声级计校准结果统计一览表**

校准时间	声级计型号	测量前校准值	测量后校准值	校准示值允许偏差	评价
2024年 8月22日	AWA6228+	93.8dB(A)	93.8dB(A)	94.0±0.5dB(A)	合格
2024年 8月23日	AWA6228+	93.8dB(A)	93.9dB(A)	94.0±0.5dB(A)	合格

## 表六 验收监测内容

### 验收监测内容:

此次竣工验收是英山永盛通用机械有限公司固体废弃物处置利用项目的环保设施的建设、运行和管理情况进行全面考核,对环保设施的处理效果和排污状况进行现场监测,同时检查各类污染防治措施是否达到设计能力和预期效果,并评价其他污染物排放是否符合设计要求和国家标准。

本次验收监测内容包括有:1)废水监测;2)废气监测;3)厂界噪声监测。

#### (1) 废水监测

**表6-1 废水污染物排放监测内容**

监测位置	监测因子	监测频次	备注
DW001 生活废水总排口W1	pH、COD、NH <sub>3</sub> -N、SS、动植物油	4次/天, 2天	/

#### (2) 废气监测

废气污染物监测内容见表6-2、表6-3。

**表6-2 无组织废气污染物排放监测内容**

监测位置	监测因子	监测频次	备注
厂界上风向G1、下风向G2、 下风向G3	颗粒物、非甲烷总烃	3次/天, 2天	监测期间同步测量各检测点 地面风向、风速、气温、气压、 大气状况等气象参数
厂区内G4	非甲烷总烃	3次/天, 2天	

**表6-3 有组织废气监测内容一览表**

测点编号	监测点位	监测项目	监测频次	备注
DA001	喷漆废气排气筒 出口	非甲烷总烃、管道风量、排气参 数	3次/天, 监测2 天	拍摄现场采样照 片

#### (3) 噪声监测

噪声监测内容见表6-4。

**表6-4 噪声监测内容**

监测点位	监测因子	监测频次
东侧厂界外1m处N1、南侧厂界外1m处N2、西侧厂界 外1m处N3、北侧厂界外1m处N4	等效连续A声级	昼间1次/天, 2天
注: 夜间不生产, 不进行夜间噪声的监测		

本项目废水、废气、厂界噪声监测期间监测点位见下图6-1。



图6-1 本项目验收监测点位图

表七 验收监测期间生产工况记录以及验收监测结果

验收监测期间生产工况记录:

根据现场调查以及资料数据显示, 2024年8月22日~8月23日黄冈博创检测技术服务有限公司对本次项目的废水、废气、噪声进行现场采样监测。现场监测时生产状况正常, 环保处理设施运行正常。具体生产负荷统计见表7-1。

表7-1 验收监测期间项目生产负荷统计一览表

主要内容	检测日期	设计年生产量	设计日生产量	验收监测期间日处理量	生产负荷 (%)
液压油泵	2024.8.22	2000台	7.7台	7台	91%
	2024.8.23			8台	103%
润滑油泵	2024.8.22	2000台	7.7台	7台	91%
	2024.8.23			7台	91%
润滑站及配套零件	2024.8.22	300套	1.1套	1.1套	100%
	2024.8.23			1.2套	109%

验收监测结果:

(1) 废水检测结果

在验收监测期间, 生产负荷满足要求、环保设施运行正常条件下, 废水监测结果均满足《污水综合排放标准》(GB8978-1996)表4三级标准以及西汤河污水处理厂接管标准。具体检测结果见下表7-2。

表7-2 废水检测结果一览表

监测项目	单位	2024.8.22检测结果					《污水综合排放标准》(GB8978-1996)	西汤河污水处理厂接管标准	达标情况
		第一次	第二次	第三次	第四次	日均值或范围			
pH	无量纲	7.3	7.2	7.3	7.1	7.1~7.3	6~9	6~9	达标
化学需氧量	mg/L	139	148	153	144	146	500	250	达标
氨氮	mg/L	0.511	0.567	0.455	0.550	0.521	400	150	达标
悬浮物	mg/L	19	22	15	26	21	/	25	达标

动植物油	mg/L	3.46	3.38	3.44	3.41	3.42	100	/	达标
监测项目	2024.8.23检测结果						《污水综合排放标准》(GB8978-1996)	西汤河污水处理厂接管标准	达标情况
	单位	第一次	第二次	第三次	第四次	日均值或范围			
pH	无量纲	7.2	7.4	7.2	7.2	7.2~7.4	6~9	6~9	达标
化学需氧量	mg/L	156	151	135	143	146	500	250	达标
氨氮	mg/L	0.621	0.480	0.460	0.573	0.534	400	150	达标
悬浮物	mg/L	18	19	20	22	20	/	25	达标
动植物油	mg/L	3.35	3.43	3.41	3.34	3.38	100	/	达标

## (2) 废气检测结果

### ①无组织废气

在验收监测期间，生产负荷满足要求、环保设施运行正常条件下，该项目厂界无组织废气颗粒物、非甲烷总烃排放浓度均能满足《大气污染物综合排放标准》(GB16297-1996)表2中无组织废气排放监控浓度限值：颗粒物 $1.0\text{mg}/\text{m}^3$ 、非甲烷总烃 $4.0\text{mg}/\text{m}^3$ 的要求。厂区内无组织废气非甲烷总烃排放浓度满足《挥发性有机物无组织排放控制标准（发布稿）》(GB37822-2019)附录A中NMHC排放限值要求： $10\text{mg}/\text{m}^3$ 。项目无组织废气具体监测结果见表7-3和表7-4。

表7-3 无组织废气检测结果一览表

监测时间	检测项目	测点编号	检测结果 ( $\text{mg}/\text{m}^3$ )			标准限值 ( $\text{mg}/\text{m}^3$ )	达标情况
			第一次	第二次	第三次		
2024年8月22日	监测气象参数	晴, 31~36℃, 西南风1.2m/s, 气压100.8Kpa				/	/
	颗粒物	上风向G1	0.64	0.66	0.63	1.0	达标
		下风向G2	0.76	0.75	0.78		达标
		下风向G3	0.76	0.79	0.82		达标
	非甲烷总烃	上风向G1	0.202	0.205	0.198	4.0	达标
		下风向G2	0.232	0.237	0.235		达标
下风向G3		0.245	0.247	0.240	达标		
2024年8月23日	监测气象参数	晴, 35~37℃, 西南风1.4m/s, 气压100.5Kpa				/	/
	颗粒物	上风向G1	0.60	0.61	0.61	1.0	达标

非甲烷总烃	下风向G2	0.71	0.69	0.70	4.0	达标
	下风向G3	0.73	0.75	0.76		达标
	上风向G1	0.197	0.195	0.200	4.0	达标
	下风向G2	0.225	0.228	0.230		达标
	下风向G3	0.237	0.238	0.235		达标

表 7-4 厂内无组织废气检测结果一览表

监测日期	检测项目	测点编号	检测结果 (单位: mg/m <sup>3</sup> )				监测期间气象参数
			第一次	第二次	第三次	平均值	
2024年8月22日	非甲烷总烃	G4	0.89	0.91	0.87	0.89	晴, 37°C, 西南风1.5m/s, 气压100.4Kpa
2024年8月23日	非甲烷总烃	G4	0.81	0.79	0.82	0.81	晴, 36°C, 西南风1.3m/s, 气压100.4Kpa

②有组织废气

在验收监测期间,生产负荷满足要求、环保设施运行正常条件下,该项目喷漆废气排气筒出口非甲烷总烃排放浓度和排放速率均能满足《大气污染物综合排放标准》(GB16297-1996)表2中二级标准限值:非甲烷总烃排放浓度120mg/m<sup>3</sup>、排放速率10kg/h的要求,具体监测结果见表7-5。

表 7-5 喷漆废气排气筒出口检测结果一览表

监测日期	管道名称		管道形状	管道高度 (m)		烟道截面积 (m <sup>2</sup> )		标准值	达标情况
	喷漆废气排气筒		圆形	15		0.1963			
	检测项目	单位	第一次	第二次	第三次	平均值			
2024年8月22日	标干烟气流量		Nm <sup>3</sup> /h	7520	7976	7956	7817	/	/
	烟气温度		°C	36	35	36	36	/	/
	含湿量		%	3.4	3.5	3.6	3.5	/	/
	流速		m/s	12.5	13.3	13.3	13.0	/	/
	非甲烷总烃	浓度	mg/Nm <sup>3</sup>	24.1	33.3	35.5	31.0	120	达标
		排放速率	kg/h	0.181	0.266	0.282	0.243	10	达标
2024年8月23日	标干烟气流量		Nm <sup>3</sup> /h	8152	8158	7943	8084	/	/
	烟气温度		°C	36	37	37	37	/	/
	含湿量		%	3.5	3.2	3.2	3.3	/	/
	流速		m/s	13.6	13.6	13.3	13.5	/	/
	非甲烷总烃	浓度	mg/Nm <sup>3</sup>	20.0	30.1	19.8	23.3	120	达标
		排放速率	kg/h	0.163	0.246	0.157	0.189	10	达

		率						标
--	--	---	--	--	--	--	--	---

### (3) 噪声检测结果

在验收监测期间，该项目各设施运转正常，厂界四周昼间噪声最大测定值为55dB（A）。厂界四周噪声满足《工业企业厂界环境噪声排放标准》（GB12348-2008）中3类标准：昼间65dB（A）。噪声具体监测结果见表7-6。

表7-6 项目噪声检测结果一览表

监测时间	测点编号	测点位置	测量值/dB(A)	标准值/dB(A)	达标情况
			昼间（6:00--22:00）		
2024年8月 22日	N1	项目东侧厂界外 1m 处	54	65	达标
	N2	项目南侧厂界外 1m 处	50		达标
	N3	项目西侧厂界外 1m 处	53		达标
	N4	项目北侧厂界外 1m 处	51		达标
2024年8月 23日	N1	项目东侧厂界外 1m 处	55		达标
	N2	项目南侧厂界外 1m 处	51		达标
	N3	项目西侧厂界外 1m 处	53		达标
	N4	项目北侧厂界外 1m 处	50		达标

### (4) 污染物排放总量核算

根据国家确定对COD、氨氮、总磷/磷酸盐、SO<sub>2</sub>、NO<sub>x</sub>、挥发性有机物、烟粉尘等七种污染物实施总量控制。根据国家对实施污染物排放总量控制的要求以及环评报告的内容，结合本项目的工艺特征和污染物排放特点，确定此项目污染物排放量控制因子为粉尘颗粒物。

本次项目环评要求：生活污水经化粪池处理后，沿市政污水管网后进入西汤河污水处理厂进一步处理。项目机加工过程中切削液挥发的有机废气通过车间通风无组织排放。抛丸工序中产生的抛丸粉尘通过抛丸机自带粉尘收集装置处理后无组织排放。项目喷漆废气经引风机收集后，由活性炭吸附设施处理后，通过一根15m高排气筒排放。焊接烟尘通过移动式焊接烟尘净化器处理后无组织排放。环评确认本项目无生产性废水排放，生活废水已纳入西汤河污水处理厂总量控制范围内；挥发性有机物有组织排放量为0.006t/a。

实际验收情况：食堂废水经隔油池处理后汇同生活废水一起经化粪池处理后沿市政污水管网后进入西汤河污水处理厂进一步处理。切削液挥发产生NMHC无组织排放，通过加强厂房内通风降低其影响；焊接烟尘通过移动式焊接烟尘净化器处理后无组织排放；喷漆至于封闭喷漆房内，产生的有机废气通过引风机收集，经干式过滤棉+光氧活性炭一体机设施处理后，经15m高排气筒（DA001）

排放；抛丸粉尘经自带布袋除尘器处理后无组织排放。因此本项目废气仅核算挥发性有机物有组织排放量。废水污染物排放量仅对照环评核算量进行对比。

本报告按300个工作日，项目废气污染物总量核算情况见下表7-7。

**表7-7 项目废气污染物有组织排放总量统计表**

污染物	平均排放浓度 (mg/Nm <sup>3</sup> )	平均风量 (Nm <sup>3</sup> /h)	平均生产 负荷(%)	平均排放 速率(kg/h)	年排放时 间 (h/a)	年排放 量 (t/a)	环评建议污 染物排放总 量 (t/a)
非甲烷总 烃(DA001)	27.2	7951	104.5%	0.216	30	0.006	0.006

备注：1、废气污染物平均排放浓度为监测期间排放浓度的平均值；平均风量为监测期间排气筒风量的平均值；平均排放速率为监测期间排放速率的平均值。计算公式：废气污染物排放总量=平均排放速率×年排放时间/1000/生产负荷。

**表7-8 项目废水污染物排放总量统计表**

污染物	污水处理厂出水浓度 (mg/L)	综合废水排放量 (t/a)	污染物实际排放量 (t/a)	环评废水核算总量 (t/a)
化学需氧 量	50	137.6	0.006	0.008
氨氮	5		0.0006	0.0008

备注：废水污染物排放总量=污水处理厂出水浓度×废水排放量/1000/1000。

综上，根据上表可知，废水、废气污染物排放量均满足环评建议总量控制指标。



## 表八 环保检查结果

### 固体废弃物综合利用处理：

本次项目产生的固体废物主要为生活垃圾、不合格产品、抛丸粉尘、废金属边角料、废金属屑、废切削液、废活性炭、废原料桶、废UV灯管。生活垃圾交由环卫部门处理；不合格产品、抛丸粉尘、废金属边角料集中收集后外售至物资部门；废金属屑集中收集后暂存于厂内防渗漏托盘中，定期交由有资质单位处置，废切削液、废活性炭、废原料桶、废UV灯管暂存危废暂存间后，交由有资质单位处理；含油手套、含油抹布混入生活垃圾交由环卫部门处理。

### 环保管理制度及人员责任分工：

公司已经成立了环保管理领导小组，由公司总经理胡胜森担任负责人，协调和管理公司的环保工作，各个岗位均有专人负责管理。

### 环保设施运行、维护情况



喷漆房



喷漆废气排气筒



干式过滤棉+光氧活性炭一体机

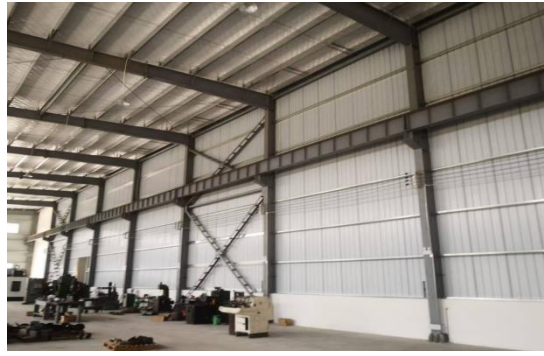

车间隔层



隔油池+化粪池



一般固废堆存区



监测采用平台



废气标识牌



### 卫生防护距离落实情况

根据本次项目环境影响评价报告表及批复的内容，本项目以生产车间设置卫生防护距离50m。经实地勘察，项目东北侧175m处为屏峰村二组居民点，东南侧为湖北金奥汽车零部件有限公司、300m处为何家湾村，西南侧为湖北泰合益电力科技有限公司、湖北艺印俱全包装印务有限公司和怡心缘（湖北）家居用品有限公司、310m处为屏峰村，西侧40m处为晏家湾村。项目卫生防护距离内未有新建敏感保护目标。项目卫生防护距离已落实。

### 项目竣工环境保护验收清单落实情况

该项目环保审批手续齐全，执行了国家环境保护“三同时”的有关规定，做到了环保设施与项目同时设计，同时施工，同时投入运行。对比环评报告表“三同时”竣工验收清单以及项目实际环保措施落实情况如下：

**表8-1 项目“三同时”竣工验收清单及环保投资一览表**

项目	污染源	环境保护措施	设计环保投资（万元）	预计处理效果	实际采取的环保措施	实际环保投资（万元）
废气	机加工	车间通风	30	满足《大气污染物综合排放标准》（GB16297-1996）中表2相关要求、《挥发性有机物无组织排放控制标准（发布稿）》（GB37822-20）	加强厂房内通风	30
	喷漆	引风机+二级活性炭吸附+15m排气筒（DA001）			经干式过滤棉+光氧活性炭一体机设施处理后，经15m高排气筒（DA001）排放	
	抛丸	经自带粉尘收集装置处理后无组织排放			经自带布袋除尘器处理后无组织排放	
	焊接	移动式焊接烟尘			通过移动式焊接烟尘净	

		净化器处理后无组织排放			19)	化器处理后无组织排放		
废水	生活污水	经化粪池处理后排入西汤河污水处理厂处理。		5	满足《污水综合排放标准》(GB8978-1996)三级标准及西汤河污水处理厂接管标准中严者	食堂废水经隔油池处理后汇同办公生活废水一起经化粪池处理后进入西汤河污水处理厂	5	
噪声	设备噪声	设备置于厂房内,合理安排高噪设备布局、高噪设备安装隔声、减振垫装置		15	《工业企业厂界环境噪声排放标准》(GB12348-2008)中的3类标准	选用低噪声设备,车间合理布局,设备进行减震处理,加强设备维护,进行建筑隔声,绿化降噪	15	
固体废物	一般工业固废	不合格产品	物资回收部门回收利用	15	不排入外环境,妥善处置	集中收集后外售至物资部门	15	
		抛丸粉尘						
	危险废物	废金属	暂存危废间交由有资质单位处置或者外售至金属冶炼企业					暂存于厂内防渗漏托盘中,定期交由有资质单位处置
		含油抹布、含油手套	混入生活垃圾处理					豁免类,混入生活垃圾,交由环卫部门清运处理
		废切削液	交由有资质单位处置					暂存危废暂存间后,交由有资质单位处理
		废活性炭						
		废原料桶						
废UV灯管	/	/	/					
绿化	植树种草		/	/	加强绿化	/		
风险	厂区防渗	一般防渗区:化粪池	1	/	化粪池进行混凝土防渗	1		
		重点防渗区:危险废物暂存间、化学品仓库、喷漆房	5		做好防渗措施	5		

环境管理及监测	/	环境管理制度上墙, 定期监测、人员环保培训等	2	/	加强人员环保培训、按照排污许可证要求定期进行监测	2
合计			73	/	/	73

表8-2 项目环评批复落实一览表

项目	环评批复中提出的环境保护措施	环境保护措施的实际执行情况	是否落实
建设内容	湖北省黄冈市英山县工业新城创新路, 占地面积为10亩, 新购置数控设备45台, 主要生产液压油泵2000台、润滑油泵2000台、润滑站及相关配套零件300套, 项目设置一个喷漆房, 使用水性油漆, 不涉及供热工序。不得进行油性喷涂。总投资5107万元, 环保投资73万元。	湖北省黄冈市英山县工业新城创新路, 占地面积为10亩, 新购置数控设备45台, 主要生产液压油泵2000台、润滑油泵2000台、润滑站及相关配套零件300套, 项目设置一个喷漆房, 使用水性油漆, 不涉及供热工序。不得进行油性喷涂。总投资5107万元, 环保投资73万元。	已落实
废水	加强水污染防治。生活污水经化粪池处理后, 应满足《污水综合排放标准》(GB8978-1996)表4中三级排放标准及西汤河污水处理厂接管标准中较严者, 沿市政污水管网后进入西汤河污水处理厂进一步处理。	食堂废水经隔油池处理后汇同生活废水一起经化粪池预处理后排入西汤河污水处理厂处理。外排废水满足《污水综合排放标准》(GB8978-1996)表4中三级排放标准及西汤河污水处理厂接管标准中较严者。	已落实
废气	加强废气污染防治工作。项目机加工过程中切削液挥发的有机废气通过车间通风无组织排放。抛丸工序中产生的抛丸粉尘通过抛丸机自带粉尘收集装置处理后无组织排放。项目喷漆废气经引风机收集后, 由活性炭吸附设施处理后, 通过一根15m高排气筒排放。焊接烟尘通过移动式焊接烟尘净化器处理后无组织排放。有组织非甲烷总烃须达到《大气污染物综合排放标准》(GB 16297-1996)表2中相关标准要求。落实生产车间等单元的无组织排放废气防治措施。无组织颗粒物、非甲烷总烃须达到《大气污染物综合排放标准》(GB16297-1996)、《挥发性有机物无组织排放控制标准》(GB37822-2019)相应限值要求。	切削液挥发产生NMHC无组织排放, 通过加强厂房内通风降低其影响; 抛丸粉尘经自带布袋除尘器处理后无组织排放; 喷漆至于封闭喷漆房内, 产生的有机废气通过引风机收集, 经干式过滤棉+光氧活性炭一体机设施处理后, 经15m高排气筒(DA001)排放; 焊接烟尘通过移动式焊接烟尘净化器处理后无组织排放。有组织废气非甲烷总烃排放满足《大气污染物综合排放标准》(GB16297-1996)表2中排放限值要求。无组织废气颗粒物、非甲烷总烃须满足《大气污染物综合排放标准》(GB16297-1996)、《挥发性有机物无组织排放控制标准》(GB37822-2019)相应限值要求。	已基本落实
噪声	严格控制噪声环境影响。选择低噪声和符合国家噪声标准的设备, 合理布局, 通过采取隔声、定期维护设备等措施确保厂界环境噪声排放达到《工业企业厂界环境噪声排放标准》(GB12348-2008)中3类标准。	设备选用低噪声设备, 车间合理布局, 设备进行减震处理, 加强设备维护, 进行建筑隔声, 绿化降噪。厂界噪声满足《工业企业厂界环境噪声排放标准》(GB12348-2008)3类和4类标准要求。	已落实
固体	加强固体废物污染防治。固体废物应采	生活垃圾、不合格产品、抛丸粉尘、废	已落实

废物	用符合国家规定的废物处置方法处置。生活垃圾统一收集，交由当地环卫部门处置；含油抹布、含油手套可混入生活垃圾处理，委托环卫清运。不合格产品定期收集后外售；废金属边角料、废金属屑集中收集后按报告表内容落实；废切削液、废活性炭、废原料桶暂存于危废暂存间，交由有危废处理资质单位处理。危险废物临时贮存设置必须符合《危险废物贮存污染控制标准》，转运过程要执行联单制度。	金属边角料、废金属屑、废切削液、废活性炭、废原料桶、废UV灯管。生活垃圾交由环卫部门处理；不合格产品、抛丸粉尘、废金属边角料集中收集后外售至物资部门；废金属屑集中收集后暂存于厂内防渗漏托盘中，定期交由有资质单位处置，废切削液、废活性炭、废原料桶、废UV灯管暂存危废暂存间后，交由有资质单位处理；含油手套、含油抹布混入生活垃圾交由环卫部门处理。	
----	---	---	--

## 监测计划

依据《排污单位自行监测技术指南 总则》（HJ819-2017）以及环评报告中自行监测要求，建设单位应定期委托第三方对项目排放的污染物进行监测，具体监测内容如下。

（1）监测计划：本项目监测计划见表8-3。

**表8-3 监测计划一览表**

项目	监测点位	监测指标	监测频次	监测机构
无组织废气	厂界四周	颗粒物、非甲烷总烃	每年监测一次	委托第三方有资质监测单位
有组织废气	喷漆废气排气筒DA001	非甲烷总烃	每年监测一次	委托第三方有资质监测单位
噪声	厂界四周	等效连续A声级	每季度监测一次	委托第三方有资质监测单位

（2）监测数据的分析处理与管理

①在监测过程中，如发现某参数有超标异常情况，应分析原因并上报管理机构，及时采取改进或加强污染控制的措施；

②建立合理可行的监测质量保证措施；保证监测数据客观、公正、准确、可靠、不受行政和其它因素的干预；

③定期对监测数据进行综合分析，掌握废气达标排放情况，并向管理机构作出书面汇报；

④建立监测资料档案。

## 表九 验收监测结论

### 验收监测结论:

#### 1、环境保护设施调试运行效果

##### (1) 污染物排放监测结果

在验收监测期间的生产负荷满足要求、环保设施运行正常条件下,通过监测结果分析得出以下结论:

该项目落实了环境影响评价建议和审批意见要求,建设单位执行环保“三同时”制度,基本做到了环保设施与主体工程同时设计、同时施工、同时投入使用,落实了提出的污染防治措施和建议及相应环保投资。

①废水监测情况:在验收监测期间,生产负荷满足要求、环保设施运行正常条件下,废水监测结果均满足《污水综合排放标准》(GB8978-1996)表4三级标准以及西汤河污水处理厂接管标准。

##### ②废气监测结果:

无组织废气:在验收监测期间,生产负荷满足要求、环保设施运行正常条件下,该项目厂界无组织废气颗粒物、非甲烷总烃排放浓度均能满足《大气污染物综合排放标准》(GB16297-1996)表2中无组织废气排放监控浓度限值:颗粒物 $1.0\text{mg}/\text{m}^3$ 、非甲烷总烃 $4.0\text{mg}/\text{m}^3$ 的要求。厂区内无组织废气非甲烷总烃排放浓度满足《挥发性有机物无组织排放控制标准(发布稿)》(GB37822-2019)附录A中NMHC排放限值要求: $10\text{mg}/\text{m}^3$ 。

有组织废气:在验收监测期间,生产负荷满足要求、环保设施运行正常条件下,该项目喷漆废气排气筒出口非甲烷总烃排放浓度和排放速率均能满足《大气污染物综合排放标准》(GB16297-1996)表2中二级标准限值:非甲烷总烃排放浓度 $120\text{mg}/\text{m}^3$ 、排放速率 $10\text{kg}/\text{h}$ 的要求。

③噪声监测结果:在验收监测期间,该项目各设施运转正常,厂界四周昼间噪声最大测定值为 $55\text{dB(A)}$ 。厂界四周噪声满足《工业企业厂界环境噪声排放标准》(GB12348-2008)中3类标准:昼间 $65\text{dB(A)}$ 。

④固体废物处置调查情况:固体废物主要为生活垃圾、不合格产品、抛丸粉尘、废金属边角料、废金属屑、废切削液、废活性炭、废原料桶、废UV灯管。生活垃圾交由环卫部门处理;不合格产品、抛丸粉尘、废金属边角料集中收集后

外售至物资部门；废金属屑集中收集后暂存于厂内防渗漏托盘中，定期交由有资质单位处置，废切削液、废活性炭、废原料桶、废UV灯管暂存危废暂存间后，交由有资质单位处理；含油手套、含油抹布混入生活垃圾交由环卫部门处理。

## **2、验收结论**

经我公司自查，英山永盛通用机械有限公司固体废弃物处置利用项目验收情况基本落实了环评及批复的要求，并依据验收监测结果，废水、废气、噪声主要污染指标达标排放，固体废物均妥善处置。符合环境保护验收条件，同意通过验收。

## **3、建议**

(1) 加强环境管理，做好设备的运行和维护，确保废水、废气、噪声稳定达标排放，并按监测计划定期开展环境监测。

(2) 做好重点区域的防渗措施，完善危险废物储存、转运等过程管理的台账记录。



## 建设项目工程竣工环境保护“三同时”验收登记表

填表单位（盖章）：英山永盛通用机械有限公司

填表人（签字）：

项目经办人（签字）：

建设项目	项目名称		英山永盛通用机械有限公司固体废弃物处置利用项目				建设地点		湖北省英山县顺河镇朝阳店村								
	建设单位		英山永盛通用机械有限公司				邮编		438700	联系电话		13707250489					
	行业类别		C3441泵及真空设备制造	建设性质		<input checked="" type="checkbox"/> 新建 <input type="checkbox"/> 改扩建 <input type="checkbox"/> 技术改造		建设项目开工日期		2023年7月	投入试运行日期		2024年7月				
	设计生产能力		生产液压油泵2000台、润滑油泵2000台、润滑站及相关配套零件300套				实际生产能力		生产液压油泵2000台、润滑油泵2000台、润滑站及相关配套零件300套								
	投资总概算(万元)		5107	环保投资总概算(万元)		73	所占比例%		1.4	环保设施设计单位		英山永盛通用机械有限公司					
	实际总投资(万元)		5107	实际环保投资(万元)		73	所占比例%		1.4	环保设施施工单位		英山永盛通用机械有限公司					
	环评审批部门		黄冈市生态环境局英山县分局		批准文号		黄环英函[2023]8号		批准时间		2023年7月24日		环评单位		湖北黄达环保技术咨询有限公司		
	初步设计审批部门		/		批准文号		/		批准时间		/		环保设施监测单位		黄冈博创检测技术服务有限公司		
	环保验收审批部门		/		批准文号		/		批准时间		/						
	废水治理(万元)		5	废气治理(万元)		30	噪声治理(万元)		15	固废治理(万元)		15	绿化及生态(万元)		/	其它(万元)	
污染物排放达标与总量控制(工业建设项目详填)	污染物		原有排放量(1)	本期工程实际排放浓度(2)	本期工程允许排放浓度(3)	本期工程产生量(4)	本期工程自身削减量(5)	本期工程实际排放量(6)	本期工程核定排放总量(7)	本期工程“以新带老”削减量(8)	全厂实际排放总量(9)	区域平衡替代削减量(10)	排放增减量(11)				
	废水							0.0137			0.0137						
	化学需氧量							/			/						
	氨氮							/			/						
	工业固体废物							0.001486			0.001486						
	废气							/			/						
	二氧化硫							/			/						
	氮氧化物							/			/						
	粉尘							/			/						
与项目有关的其它特征污染物		非甲烷总烃					0.006			0.006							

注：1、排放增减量：（+）表示增加，（-）表示减少。 2、（11）=（6）-（8）-（10），（9）=（4）-（5）-（8）-（10）+（1）。3、计量单位：废水排放量——万吨/年；废气排放量——万标立方米/年；工业固体废物排放量——万吨/年；水污染物排放浓度——毫克/升；大气污染物排放浓度——毫克/立方米；水污染物排放量——吨/年；大气污染物排放量——吨/年